

## 02.04.01 SILLA CONFERENCIA APILABLE CON BRAZOS.

### DESCRIPCIÓN:

Se refiere este ítem al suministro de Sillas apilables con brazos, cuatro patas, de acuerdo con las siguientes especificaciones:

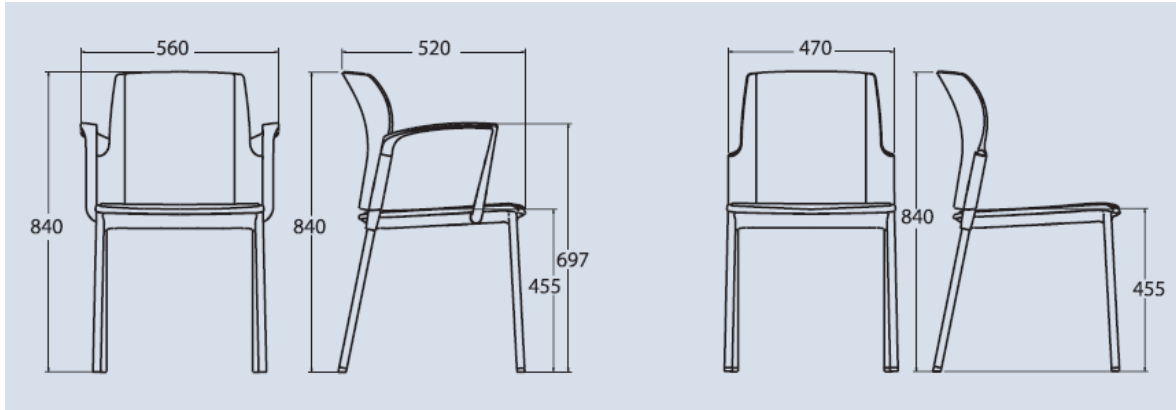

### MEDIDAS

Altura total silla 84 cm +/- 3cm  
Altura al asiento 45,5 cm +/- 2cm  
Altura hasta los brazos 69,7 cm +/- 3cm  
Altura solo espaldar 38,5 cm +/- 1cm  
Ancho total silla sin brazos 47 cm +/- 2cm  
Ancho total silla con brazos 56 cm +/- 2cm  
Ancho solo asiento 47 cm +/- 2cm  
Ancho solo espaldar 47 cm +/- 2cm  
Profundidad total silla 52 cm +/- 2cm  
Profundidad sólo asiento 47 cm +/- 2cm

ATRIBUTO	CARACTERÍSTICAS / ESPECIFICACIONES DEL PRODUCTO
Estructura	Tubo redondo en acero Ø 22 mm de diam. externo x 1,5 mm espesor (calibre 16), según norma UNI 10305-3:2033. Con tapones deslizadores en polipropileno color negro
Soldadura	Mig aplicación automática (robots)
Acabado Estructura	Cromado

<b>Conchas</b>	Espaldar en polipropileno inyectado + fibra de vidrio, con filtro UV. Superficie plana sin diseño de perforaciones.
	Asiento y Cubre asiento en polipropileno inyectado + fibra de vidrio, con filtro UV. Superficie plana (sin tubos) que permita apilar asientos sin generar marcas ni deterioro en las sillas apiladas.
<b>Conchas colores</b>	Negro
<b>Brazos</b>	Con Brazos inyectados en polipropileno + fibra de vidrio, con filtro UV, apoyabrazos en inserto en goma
<b>Tapiz</b>	Solo asiento tapizado, espuma asiento inyectada en poliuretano densidad 30, altura 4 cm.
	Color por definir por el Centro de Eventos Valle del Pacifico
	Telas 100% Poliéster
<b>Apilabilidad</b>	Apilables, hasta 10 sillas
<b>Garantía</b>	2 años
<b>Calidad</b>	<p>Certificado <b>CATAS</b> resistencia a la fatiga del asiento y el espaldar, estabilidad, resistencia a la carga en el espaldar y asiento o:</p> <ul style="list-style-type: none"> <li>- NTC 2019: MATERIALES POLIMERICOS CELULARES FLEXIBLES. ESPUMAS DE POLIURETANO PARA APLICACIONES EN MUEBLES. COLCHONES Y COLCHONETAS Y OTRAS. ESPECIFICACIONES.</li> <li>- NTC 5345: SILLAS PARA OFICINA, DE USO GENERAL. ENSAYOS.</li> <li>- NTC 1558: MUEBLES. ESCRITORIOS Y MESAS. REQUISITOS FISICOS DE CALIDAD.</li> </ul> <p>Adicionalmente se reitera que los procesos de producción deben estar estandarizados para garantizar la calidad de las sillas, mesas y carritos transportadores</p>

**EJECUCIÓN:**

Según procedimientos de calidad del fabricante.

## MEDIDA Y FORMA DE PAGO

Se medirá y pagará por unidad (UND) de silla debidamente instalada y recibida a satisfacción por la entidad. El valor será el precio unitario estipulado dentro del contrato.

## 02.04.02 MESA PLEGABLE Y APILABLE 4 PATAS

### DESCRIPCIÓN:

Se refiere este ítem al suministro de mesa plegable y apilable de 4 patas, de acuerdo con las siguientes especificaciones



Foto de referencia

<b>ATRIBUTO</b>	<b>CARACTERÍSTICAS / ESPECIFICACIONES DEL PRODUCTO</b>
<b>Estructura patas</b>	Tubo redondo en acero calibre 16, con tapones en polipropileno
<b>Soldadura</b>	Mig aplicación automática (robots)
<b>Acabado Estructura</b>	Cromado
<b>Superficie</b>	Superficie en fórmica de 1.,40x60 cm, espesor 2,5cm. Color por definir por el Centro de Eventos Valle del Pacífico
<b>Herraje patas</b>	Herraje en acero inoxidable independiente por cada par de patas. Seguro del herraje tipo pin. Ver diseño herraje.
<b>Mesa</b>	Apilable
<b>Medidas</b>	Altura mesa 75 cm
<b>Garantía</b>	2 años
<b>Calidad</b>	Certificado CATAS o: - NTC 2019: MATERIALES POLIMERICOS CELULARES FLEXIBLES. ESPUMAS DE

	<p>POLIURETANO PARA APLICACIONES EN MUEBLES. COLCHONES Y COLCHONETAS Y OTRAS. ESPECIFICACIONES.</p> <ul style="list-style-type: none"> <li>- NTC 5345: SILLAS PARA OFICINA, DE USO GENERAL. ENSAYOS.</li> <li>- NTC 1558: MUEBLES. ESCRITORIOS Y MESAS. REQUISITOS FISICOS DE CALIDAD.</li> </ul> <p>Adicionalmente se reitera que los procesos de producción deben estar estandarizados para garantizar la calidad de las sillas, mesas y carritos transportadores.</p>
--	--

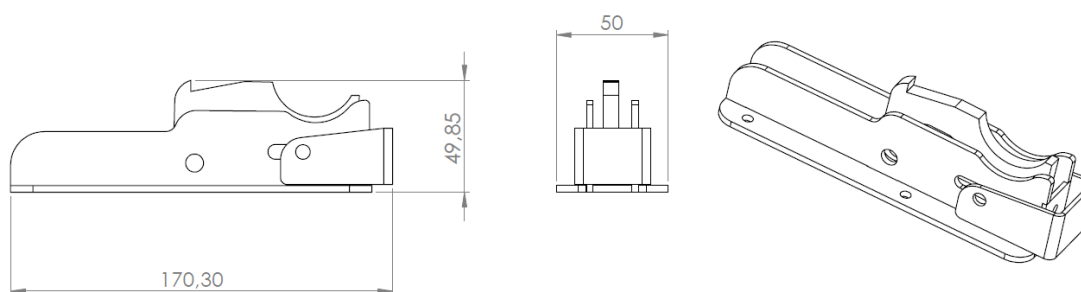

### Diseño Herraje

### EJECUCIÓN:

Según procedimientos de calidad del fabricante.

### MEDIDA Y FORMA DE PAGO

Se medirá y pagará por unidad (UND) de mesas debidamente instaladas y recibidas a satisfacción por la entidad. El valor será el precio unitario estipulado dentro del contrato.

### 02.04.03 CARRO TRANSPORTADOR DE MESA. 02.04.04 CARRO TRANSPORTADOR DE SILLAS.

### DESCRIPCIÓN:

Se refiere al suministro del carrito transportador de mesas y sillas especificadas en los ítems 02.04.01 y 02.04.02. Estructura del carrito en tubería de acero coldrolled calibre 14, pintura negro mate. Ruedas resistentes montadas en balinera.

### EJECUCIÓN:

Según procedimientos de calidad del fabricante.

### MEDIDA Y FORMA DE PAGO

Se medirá y pagará por unidad (UND) de carritos debidamente instalados y recibidos a satisfacción por la entidad. El valor será el precio unitario estipulado dentro del contrato.